



VK-Nr.: 1183 Universal- Fräs- und Bohrmaschine

Hersteller: Deckel
Baujahr: 197x
Bettmaschine

Technische Daten:

X-Achse (längs): 800 mm
Y-Achse (quer): 300 mm
Z-Achse (senkr.): 400 mm
Spannsystem: NK40
Spindeldrehzahl: 40 - 2.000 U/min
Spindelantrieb: 2,2 kW
Arbeitsvorschub: 10.....500 mm/min
Eilvorschub: 1,5 m/min

Ausstattung und Zubehör:

- Starrer Tisch mit Zusatz Tisch
Aufspannfläche 1000 x 700 mm
- Optional 3-Achsen Digitalanzeige

Transport und Aufstellung:

Platzbedarf: 1,71x1,72x2,02 m
Maschinengewicht: 1.900 kg
Ges. Leistungsbedarf:

Zustand:

Generalüberholt.

Lieferzeit:

Kurzfristig ab Lager.

Sonstiges:

Werden keine besonderen Vereinbarungen getroffen, so gelten die allgemeinen Verkaufs- und Lieferbedingungen des VDW. Zwischenverkauf und Irrtum vorbehalten.

DECKEL FP 2 LB

Siebert Werkzeugmaschinen
 Ammerseestr. 19a
 D-82266 Buch a.A.
 Tel: +49-(0)8143-997 56-0
 Fax: +49-(0)8143-997 56-1
 Email: info@siebert-wzm.de
 Internet: www.siebert-wzm.de

Siebert

Werkzeugmaschinen

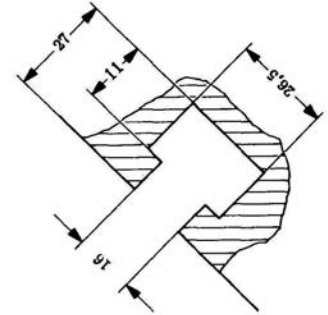
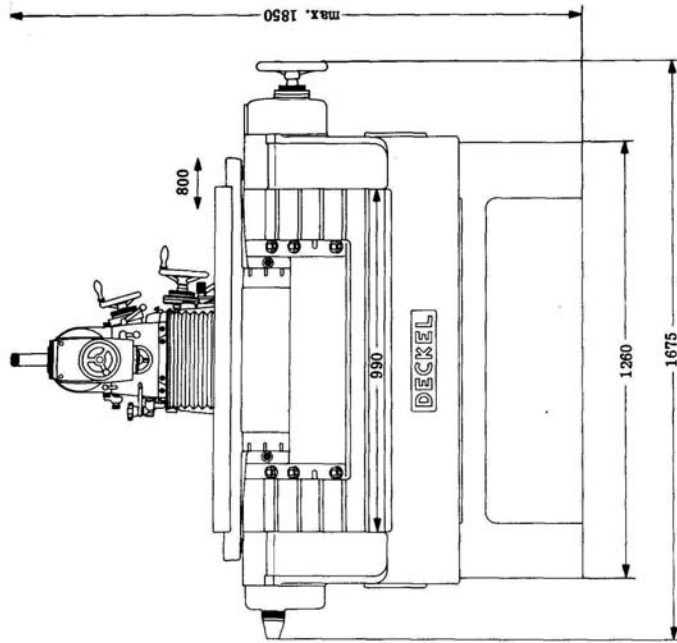

T-Nutenabmessungen am Maschinenbett

